

LOS NUEVOS CAMIONES  
DE FORD  
**F-MAX**



Sharing the load



Sharing the load

F-MAX



## **EL NUEVO Y GRAN F-MAX**

**COMODIDAD MÁXIMA.  
TECNOLOGÍA MÁXIMA.  
POTENCIA MÁXIMA.  
EFICIENCIA MÁXIMA.**

Descubra el nuevo F-MAX,  
el miembro más grande  
de la familia Ford Trucks.



**F-MAX**

El nuevo **F-MAX**  
ofrece un diseño único  
e innovador y toda la  
comodidad de su casa.



**F-MAX**



EL NUEVO **DISEÑO**

**F-MAX**







MÁS QUE UN SIMPLE  
TRACTOCAMIÓN,  
**F-MAX ES UNA MARAVILLA  
DEL DISEÑO.**

¡Olvídese de todo lo que sabía sobre tractocamiones!  
Con su nueva cabina de 2,5 m de anchura, sus faros y escalones mejorados,  
más espacio de almacenamiento y muchas otras funciones, el diseño  
exterior del F-MAX redefine la potencia, el prestigio y la estética.

**ESPECTACULAR DISEÑO DE FAROS DELANTEROS**

**F-MAX**

**RETROVISORES CON AMPLIO  
CAMPO DE VISIÓN**

**SPOILER LATERAL ABATIBLE**

**CABINA AMPLIA Y CÓMODA**

**ALMACENAMIENTO  
EXTERIOR FUNCIONAL**

**DISEÑO DINÁMICO DE  
REJILLA FRONTAL**

**ESCALONES LATERALES ERGONÓMICOS**





## RETROVISORES

Los retrovisores del nuevo F-MAX coloca todo justo delante de sus ojos.

- Diseñados para obtener un perfecto campo de visión
- Espejos retrovisores principales eléctricos y calefactados

## DISEÑO DE FAROS DELANTEROS

El espectacular diseño de los faros delanteros del F-MAX ilumina la carretera con más intensidad y garantiza que no escape nada a su vista.

- Iluminación de asistencia a las maniobras
- Luces de día de LED
- Luces de cruce de LED opcionales



### ALMACENAMIENTO EXTERIOR

El amplio almacenamiento exterior del nuevo F-MAX le permite guardar todo lo que necesita durante el viaje.

- El amplio espacio de almacenamiento en toda la cabina guarda cómodamente sus pertenencias personales.
- Fácil acceso desde el interior y el exterior con una cubierta que se abre 90 grados.



### ESCALONES FRONTALES

Diseñados para acceder fácilmente a todas las partes del vehículo.

- El innovador diseño ergonómico permite abatir fácilmente los escalones, lo que facilita un acceso cómodo al parabrisas.



### ESCALONES LATERALES

Los nuevos escalones funcionales de F-MAX están diseñados para hacerle la vida más fácil.

- Escalones anchos e iluminados para facilitar el acceso al interior y la salida del vehículo.
- Cubierta de escalones aerodinámica con sellado impermeable.

LA NUEVA **COMODIDAD**

**F-MAX**



# MÁS QUE UN SIMPLE TRACTOCAMIÓN, **NUESTRO MAYOR VEHÍCULO DE LA HISTORIA LE HARÁ SENTIR COMO EN CASA.**

**ENTRE A LA CABINA DE FORD TRUCKS  
MÁS AMPLIA DE LA HISTORIA.**

Cada detalle del nuevo F-MAX ha sido cuidadosamente diseñado para lograr la máxima comodidad de conducción. El tablero de instrumentos y todas las tecnologías de asistencia a la conducción han sido diseñados para estar al alcance de la mano.









**TODO LO QUE NECESITA PARA  
CONducIR CÓMODAMENTE  
ESTÁ A SU ALCANCE.**



### **NUEVO VOLANTE ERGONÓMICO**

El nuevo volante ajustable del F-MAX proporciona la comodidad de conducción definitiva.

- Volante de cuero con diseño deportivo
- Brazo de dirección totalmente ajustable
- Interruptores de volante para acceder fácilmente a la pantalla multimedia, la radio y otras funciones



### **NUEVA PANTALLA DE INSTRUMENTOS**

El nuevo panel de instrumentos del nuevo F-MAX muestra toda la información que necesita para aumentar su comodidad de conducción.

- Pantalla en color de 8"



### **NUEVA PANTALLA MULTIMEDIA PARA TODO LO QUE NECESITA**

Acceda a toda la información que necesita en la pantalla multimedia del nuevo F-MAX.

- Pantalla táctil LCD de 7,2"
- Conexión por radio y USB
- Función de navegación opcional
- Modo manos libres
- Compatibilidad con Apple CarPlay®



## AMPLIO CAMPO DE VISIÓN

Los nuevos espejos retrovisores han sido diseñados para obtener un amplio campo de visión para que no se pierda ni el más mínimo detalle.

## NUEVO ASIENTO DEL CONDUCTOR PARA UNA COMODIDAD INIGUALABLE

El nuevo asiento del conductor del F-MAX proporciona la máxima comodidad.

- Asientos ergonómicos que proporcionan el apoyo lumbar que necesita durante el viaje
- Tejido transpirable de alta calidad
- El mejor de su clase con un margen de ajuste del asiento de 260 mm



## SISTEMA ACONDICIONADOR DE AIRE AUTOMÁTICO

Trayectos cómodos a la temperatura ideal en cualquier estación del año.

- Unidad de control del acondicionamiento del aire de fácil acceso
- Diseño simple y funcional
- La unidad de control de acondicionamiento del aire proporciona un flujo de aire natural a la vez que regula la temperatura de la cabina



## TABLERO DE INSTRUMENTOS TIPO CABINA DE MANDO

El tablero de instrumentos ergonómico del nuevo F-MAX facilita el acceso a todos los sistemas de control.





**LIBERTAD DE MOVIMIENTO EN UN AMPLIO  
ESPACIO HABITABLE**







## ¡GUARDE TODAS LAS PERTENENCIAS QUE DESEE! EL NUEVO F-MAX TIENE UN AMPLIO ESPACIO DE ALMACENAMIENTO.

### ESPACIO DE ALMACENAMIENTO SOBRE LA LITERA

Armarios de almacenamiento superiores con capacidad de almacenamiento de 225 litros.



### ALMACENAMIENTO SOBRE LA LITERA FÁCIL DE ABRIR

- Diseño de tapa con muelle de pistón, tipo avión
- Espacio de almacenamiento sobre la litera con gran volumen
- Capacidad de almacenamiento de 105 litros



### ALMACENAMIENTO EXTRA BAJO LA LITERA

- Dos compartimentos de almacenamiento bajo la litera
- Fácil acceso al almacenamiento exterior.



### NEVERA DE FÁCIL ACCESO

Se puede acceder a la nevera de 38 l fácilmente desde el asiento del conductor y la litera

### LITERA SUPERIOR TOTALMENTE ABATIBLE

La litera superior totalmente abatible proporciona un cómodo espacio para dormir



### RED DE SEGURIDAD PARA DORMIR CÓMODAMENTE

La red de seguridad garantiza poder dormir de forma segura y cómoda



### ÁREA DE LA LITERA FUNCIONAL

- Sofá-cama para aumentar la comodidad
- Tejido de la superficie lavable
- Litera inferior abatible tipo tumbona
- La unidad de control es fácilmente accesible desde la litera

LA NUEVA **TECNOLOGÍA**

**F-MAX**







MÁS QUE UN SIMPLE  
TRACTOCAMIÓN, ES UNA  
VENTANA AL FUTURO  
**EL NUEVO F-MAX, DISEÑADO  
PARA UNA CONDUCCIÓN  
SEGURA Y CÓMODA.**





# PANTALLA AMPLIA PARA TODA LA INFORMACIÓN QUE NECESITA.



## MyView

La tecnología MyView personalizada muestra todo los datos necesarios en su pantalla principal



## Ordenador de viaje

Muestra todos los datos de viaje como la distancia de conducción y el consumo medio de combustible



## Sistema de control de presión de neumáticos (TPMS)

Los sensores recopilan la información de temperatura y presión de cada neumático. Garantiza la presión de neumático ideal para la seguridad y eficiencia de combustible. Muestra los valores de los sensores en la pantalla.



## Indicador de carga por eje

Evita la carga excesiva e incorrecta al mostrar el estado de carga del eje trasero



## Mantenimiento inteligente

La función de mantenimiento inteligente muestra la vida útil del aceite del vehículo



## Evaluación del conductor

Analiza y puntúa el estilo de conducción basándose en criterios como el frenado y la aceleración durante el trayecto, comparte una pantalla de recomendación para mejorar la conducción si está activada



## Ajustes del calefactor auxiliar

Cambia la temperatura y el temporizador a través de la pantalla. El calefactor de estacionamiento utiliza el calor del motor durante estacionamientos cortos.

## MULTIMEDIA Y SISTEMAS VISUALES

Las pantallas de alta tecnología inteligentes del nuevo F-MAX pone la máxima comodidad al alcance de sus dedos.

Acceda a la radio y los controles de navegación con un solo toque en la pantalla táctil.

Conecte su teléfono inteligente a través de la conexión Bluetooth® para acceder a las aplicaciones de Apple CarPlay® y Weblink



### TODA LA INFORMACIÓN EN UNA SOLA PANTALLA

La pantalla principal fácil de usar muestra el calendario, a radio y todas las conexiones en un solo lugar



### LA VIDA ES MÁS FÁCIL CON APPLE CARPLAY®

Acceda a su teléfono inteligente a través de la pantalla táctil conectándose con Apple CarPlay®



### SISTEMA DE NAVEGACIÓN ESPECÍFICO PARA CAMIÓN

Función de navegación que diseña la ruta ideal para tractocamiones y vehículos comerciales para uso extremo



### PANTALLA MULTIMEDIA TÁCTIL DE 7,2" CON MÚLTIPLES FUNCIONES

Pantalla táctil de tamaño 7.2" con modo de visión diurno y nocturno.

## COMODIDAD DE CONDUCCIÓN CONTROLADA Y SEGURA

Con sus avanzados sistemas de asistencia a la conducción, tiene más de un motivo para fiarse del nuevo F-MAX.

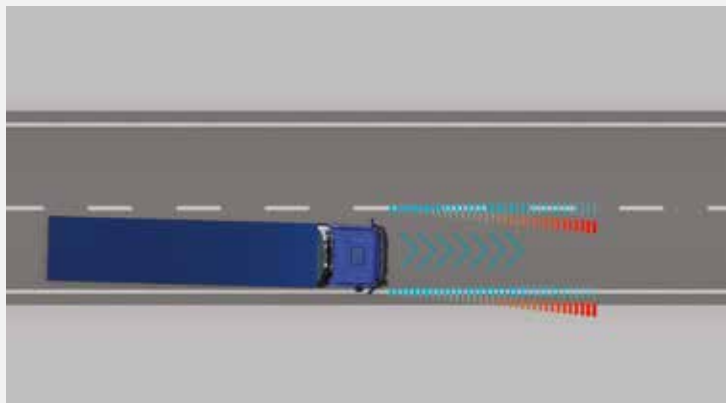

### SISTEMA DE ADVERTENCIA DE ABANDONO DE CARRIL (LDWS)

Advertencias auditivas y visuales al salirse del carril durante el viaje

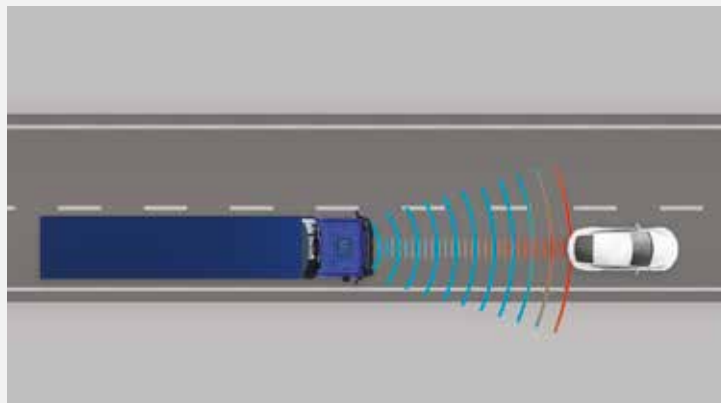

### SISTEMA AVANZADO DE FRENADO DE EMERGENCIA (AEBS)

Mide la distancia desde el vehículo que circula delante y frena en caso de emergencia para garantizar que el vehículo ralentice de forma segura



### LIMITADOR DE VELOCIDAD

Ayuda a ahorrar combustible ajustando un límite de velocidad y respetando las normas de tráfico en carreteras con límite de velocidad

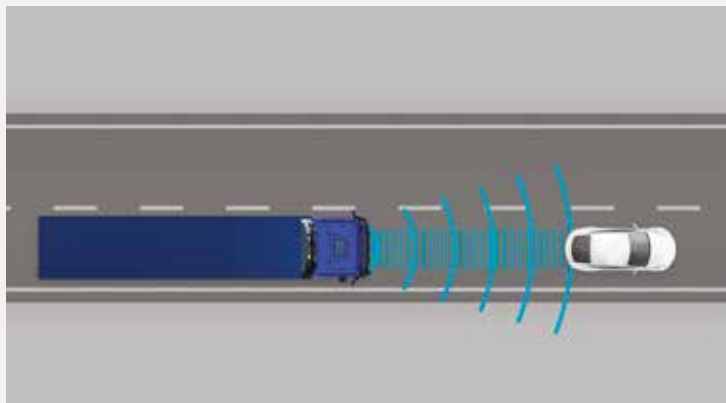

### CONTROL DE CRUCERO ADAPTATIVO (ACC)

Mide la distancia desde el vehículo que circula delante para mantener la distancia de seguimiento ideal y ajustar la velocidad de su vehículo que mantiene la distancia

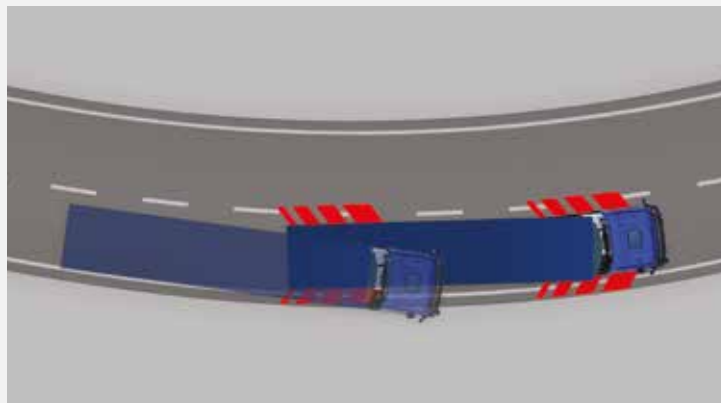

### PROGRAMA ELECTRÓNICO DE ESTABILIDAD (ESP)

Mantiene el equilibrio del vehículo en diferentes estados de la carretera y condiciones climáticas interfiriendo con el sistema de frenado para evitar el riesgo de deslizamiento y vuelco



### ASISTENCIA DE ARRANQUE EN PENDIENTES

Evita que el vehículo resbale durante el arranque y le ayuda a manejar el vehículo durante el frenado o la circulación en vías resbaladizas

# CONNECTRUCK

## UNA PLATAFORMA DE TECNOLOGÍA INTELIGENTE QUE AUMENTA LA EFICIENCIA Y HACE LA VIDA MÁS FÁCIL

Introducimos ConneTruck, el sistema que le permite acceder a toda la información sobre el nuevo F-MAX. Con ConneTruck, podrá conectarse de forma remota a su vehículo para obtener la ubicación, el estado de combustible y la información del rendimiento en cualquier momento.



### MAXCRUISE

- Analiza el tipo y estado de la vía y ajusta automáticamente los cambios de velocidad
- Mejora el consumo de combustible del nuevo F-MAX con su software inteligente



### INTEGRACIÓN DE SISTEMAS DE GESTIÓN DE FLOTAS

- Sin la necesidad de hardware adicional y con activación a petición, el sistema viene de serie en el nuevo F-MAX
- Acceda sin problemas a la información del vehículo en cualquier momento



### TECNOLOGÍA INFORMÁTICA EN LA NUBE

- Registra de forma segura todos los datos del nuevo F-MAX y los analiza cuando se requiere
- Prepara una tabla de datos a partir de toda la información registrada y ofrece soluciones personalizadas



### TECNOLOGÍAS DE ASISTENCIA Y EVALUACIÓN DE LA CONDUCCIÓN

- La función de asistencia a la conducción garantiza el ahorro de combustible
- Analiza el perfil del conductor y ofrece consejos continuamente para mejorar su comodidad
- Calcula una puntuación de rendimiento basándose en diversos parámetros



### DIAGNÓSTICO REMOTO Y ACTUALIZACIÓN DE SOFTWARE

- Las necesidades del nuevo F-MAX se diagnostican de forma remota y se interviene rápidamente para mejorar el rendimiento
- Actualizaciones rápidas, remotas y continuas del software ConneTruck
- Actualizaciones que mejoran el rendimiento del vehículo





LA NUEVA **POTENCIA Y EFICIENCIA**

**F-MAX**

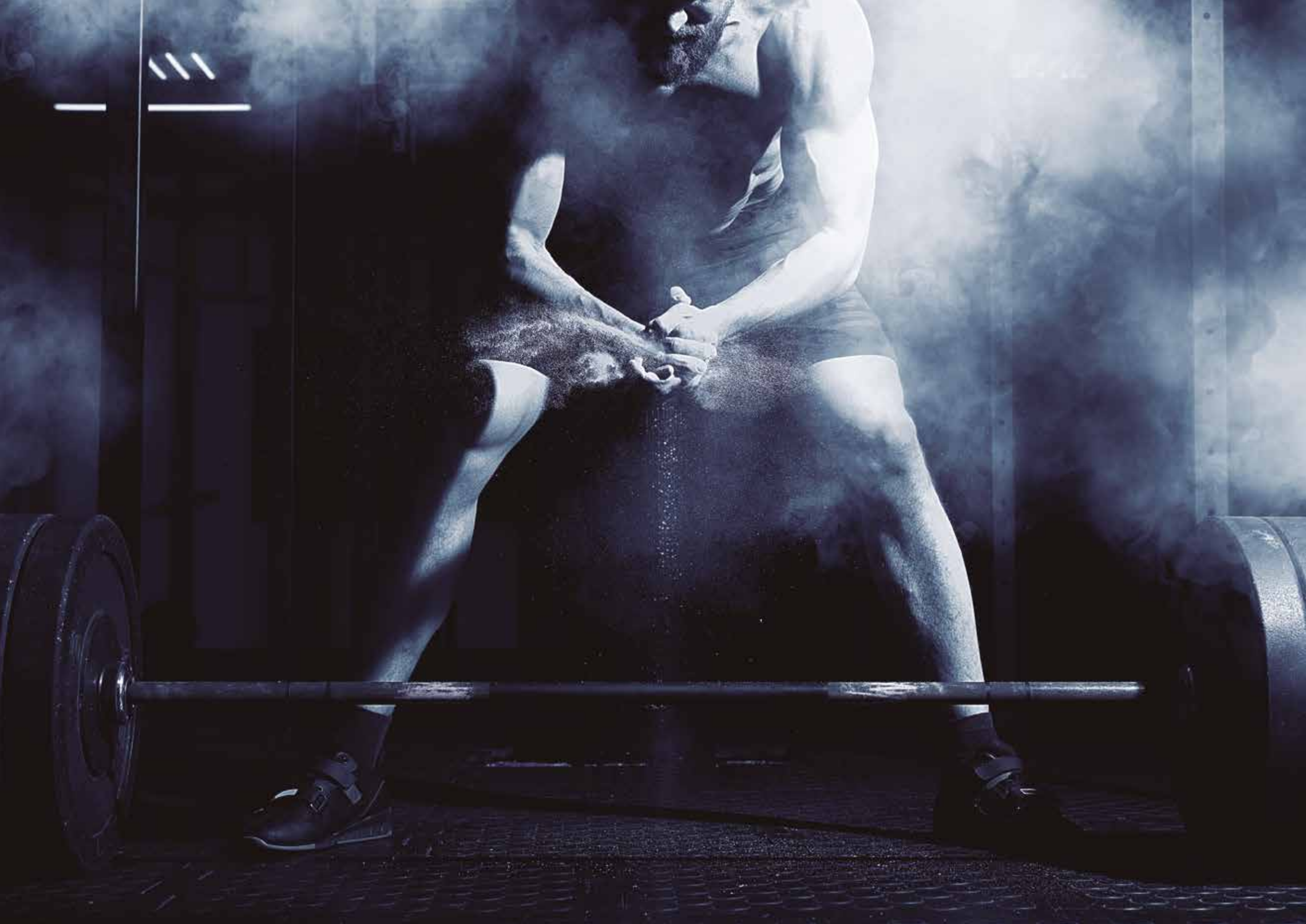

# MÁS QUE UN SIMPLE TRACTOCAMIÓN, SUS 500 CV SON PURA POTENCIA.

Con su motor ECOTORQ 500 CV, el nuevo F-MAX es una maravilla de la ingeniería. Y con un valor de par motor de 2500 Nm, el F-MAX combina la potencia con la eficiencia de combustible, incluso en las vías más extremas.

## MOTOR ECOTORQ E6

El nuevo motor ECOTORQ del F-MAX ofrece un rendimiento máximo y un consumo mínimo de combustible en cualquier estado de la carretera.

- Motor 500 CV, par motor 2500 Nm
- Diferentes modos de conducción como los modos Eco o Power ayudan a optimizar el consumo de combustible
- Ventilador e-viscoso
- Turbocompresor de geometría variable
- Bomba de agua y compresor con diversas velocidades de funcionamiento
- Potencia de freno motor de 400 kW

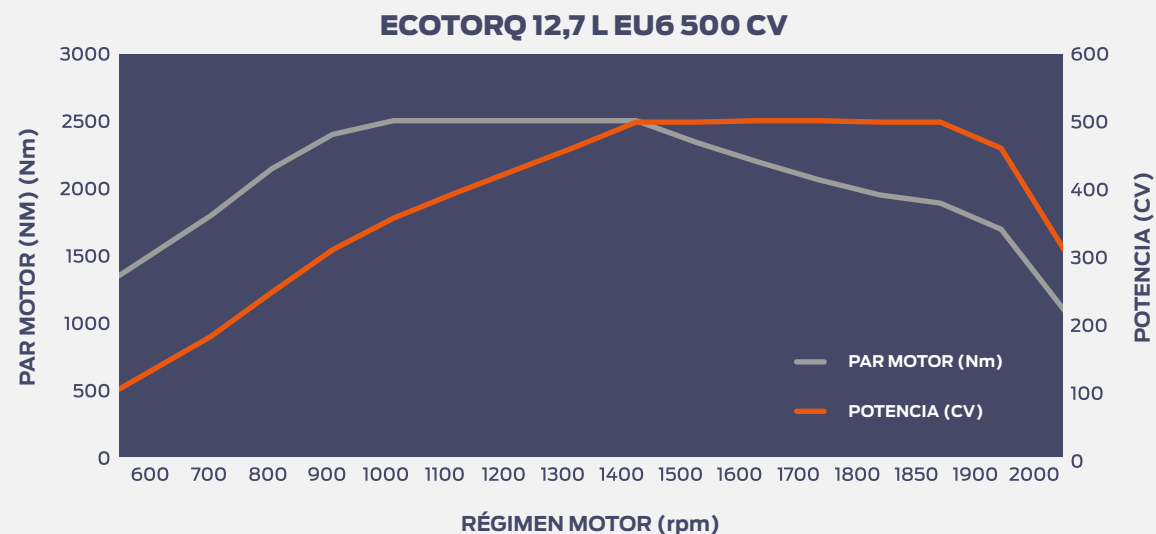



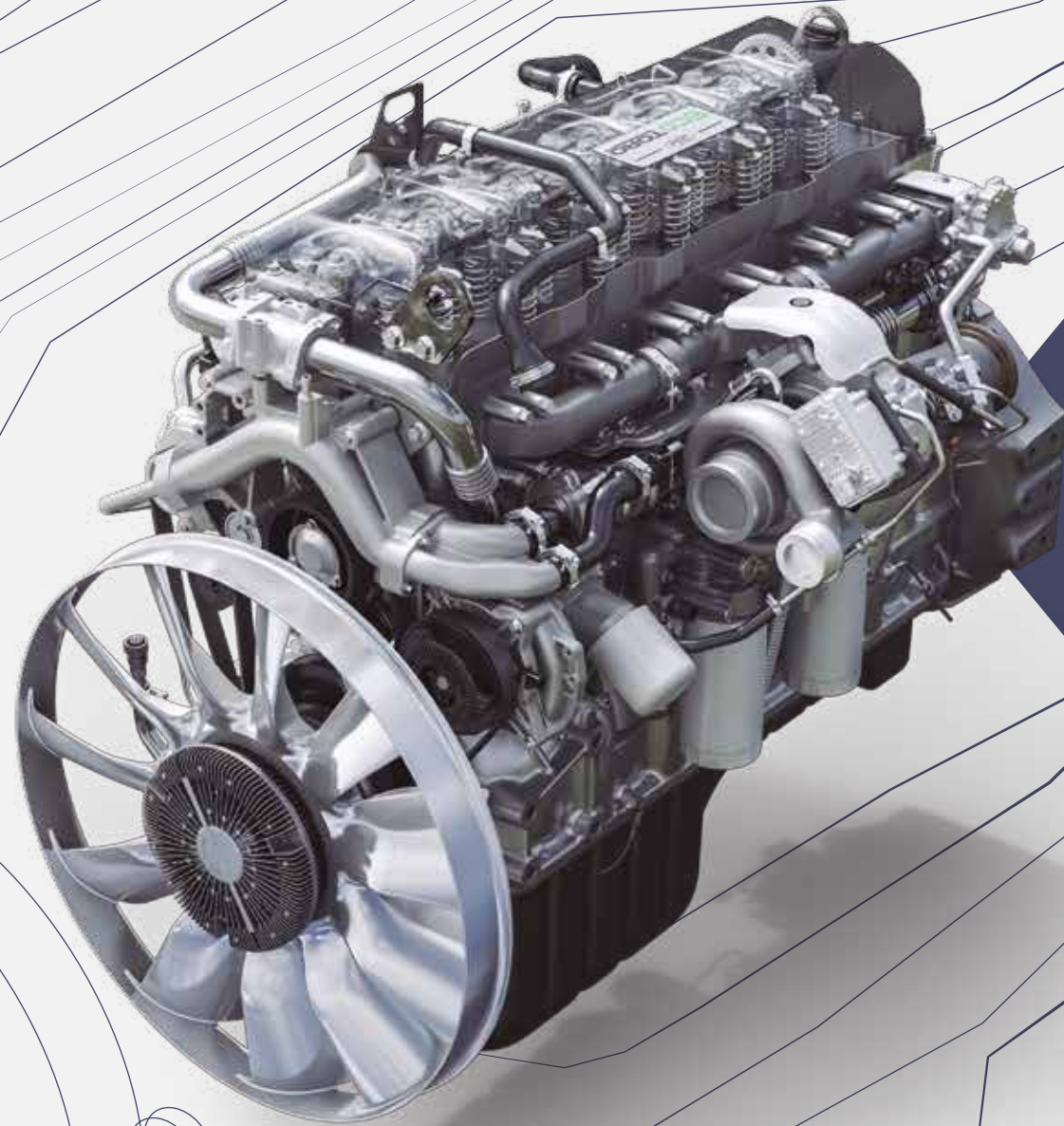

# MÁS QUE UN SIMPLE TRACTOCAMIÓN, EL MAESTRO DE LA EFICIENCIA DE COMBUSTIBLE.

## LA PERFECTA ARMONÍA ENTRE EL MOTOR, LA TRANSMISIÓN Y EL EJE TRASERO

El nuevo F-MAX garantiza eficiencia de combustible con su potente motor Ecotorq y ofrece una experiencia de conducción única con su transmisión automática ZF de 12 velocidades que permite un cambio de marcha preciso.

El software especialmente desarrollado a través de extensas pruebas en pista calcula con precisión los cambios de motor y marchas correctos para los diferentes estados de la carretera y condiciones de conducción.

Con el software especial, el motor del vehículo funciona en el rango de rotación más eficiente y mejora el consumo de combustible. La relación de eje final optimizado ayuda a transferir la potencia del motor a las ruedas sin ninguna pérdida.

Esta armonía perfecta también le ofrece una enorme potencia de frenado.

Además de la potencia de freno motor de 400 kW, con el Intarder opcional se alcanza una potencia de frenado total de 1000 kW.



## RESPECTUOSO CON EL MEDIO AMBIENTE

- Armonía perfecta y rendimiento óptimo con los sistemas de tratamiento posterior
- Cumple las normas de emisiones Euro 6D

## PERFECCIÓN AERODINÁMICA

Con el nuevo F-MAX, el viento siempre trabaja a su favor, nunca en contra.

- Diseño aerodinámico optimizado con spoilers
- Menor consumo de combustible con menor resistencia del aire





# ¡LOS NUEVOS CAMIONES DE FORD TRUCKS CON MENOR COSTE TOTAL DE PROPIEDAD!



## **EFICIENCIA TOTAL CON BAJO CONSUMO DE COMBUSTIBLE**

El Ecotorq 500 CV altamente eficiente garantiza un consumo de combustible reducido con grupos motopropulsores compatibles.

La tecnología MAXCRUISE permite un uso más eficiente del vehículo y reduce los costes de combustible. El sistema identifica la ruta utilizando datos GPS topográficos y proporciona un régimen de velocidad óptimo con su software inteligente para minimizar el consumo de combustible.



## **SIEMPRE EN LA CARRETERA CON EL MÍNIMO TIEMPO DE INACTIVIDAD**

Los contratos de servicio completos e intervalos de mantenimiento más espaciados diseñados para el nuevo F-MAX le supondrán más ahorro.

Las piezas de recambio fácilmente accesibles minimizarán el tiempo de inactividad.



## **VALOR MÁXIMO CON ALTA TECNOLOGÍA**

Equipado con funciones de alta tecnología y diseñado utilizando materiales de máxima calidad, el nuevo F-MAX aporta más ventajas a la venta de vehículos usados.



## **EFICIENCIA EN LAS OPERACIONES COMERCIALES CON CONNECTRUCK**

La compatibilidad de integración FMS que ofrece ConnectTruck le proporcionará más eficiencia en sus operaciones.

La actualización de software inalámbrica y los diagnósticos remotos le mantendrán en la carretera.





# COLORES

## COLORES METALIZADOS



**BLUE LIGHTNING**



**RED RUSH**



**MOONDUST SILVER**



**METAL BLUE**



**ABSOLUTE BLACK**



**DIFFUSED SILVER**



**COLORES OPACOS**



**FROZEN WHITE**



**RACE RED**



**CHROME YELLOW**



**BEIGE**



**TRAFFIC BLACK**



**SKY BLUE**



**OPAL GREEN**



**DEEP ORANGE**



**MOSS GREEN**

# DIMENSIONES

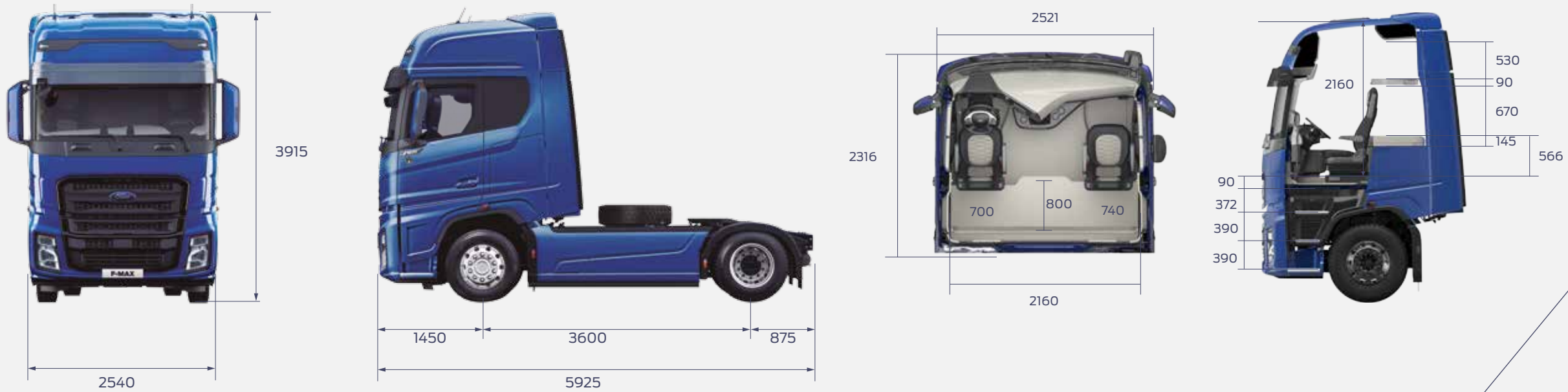

	F-MAX		F-MAX LL
Distancia entre ejes	3600		3600
Altura 5ª rueda*	1100	1200	980
Voladizo delantero	1450		1450
Voladizo trasero	875		875
Longitud total	5925		5925
Longitud cabina total	2290		2290
Altura Total	3915	3930	3795
Anchura vehículo total (sin retrovisores)	2540		2540
Altura mínima de los bajos delante	286	302	248
Altura mínima de los bajos detrás	238	253	203

\* 1050, 1250 y 1300 mm, también opciones de altura de 5ª rueda disponibles

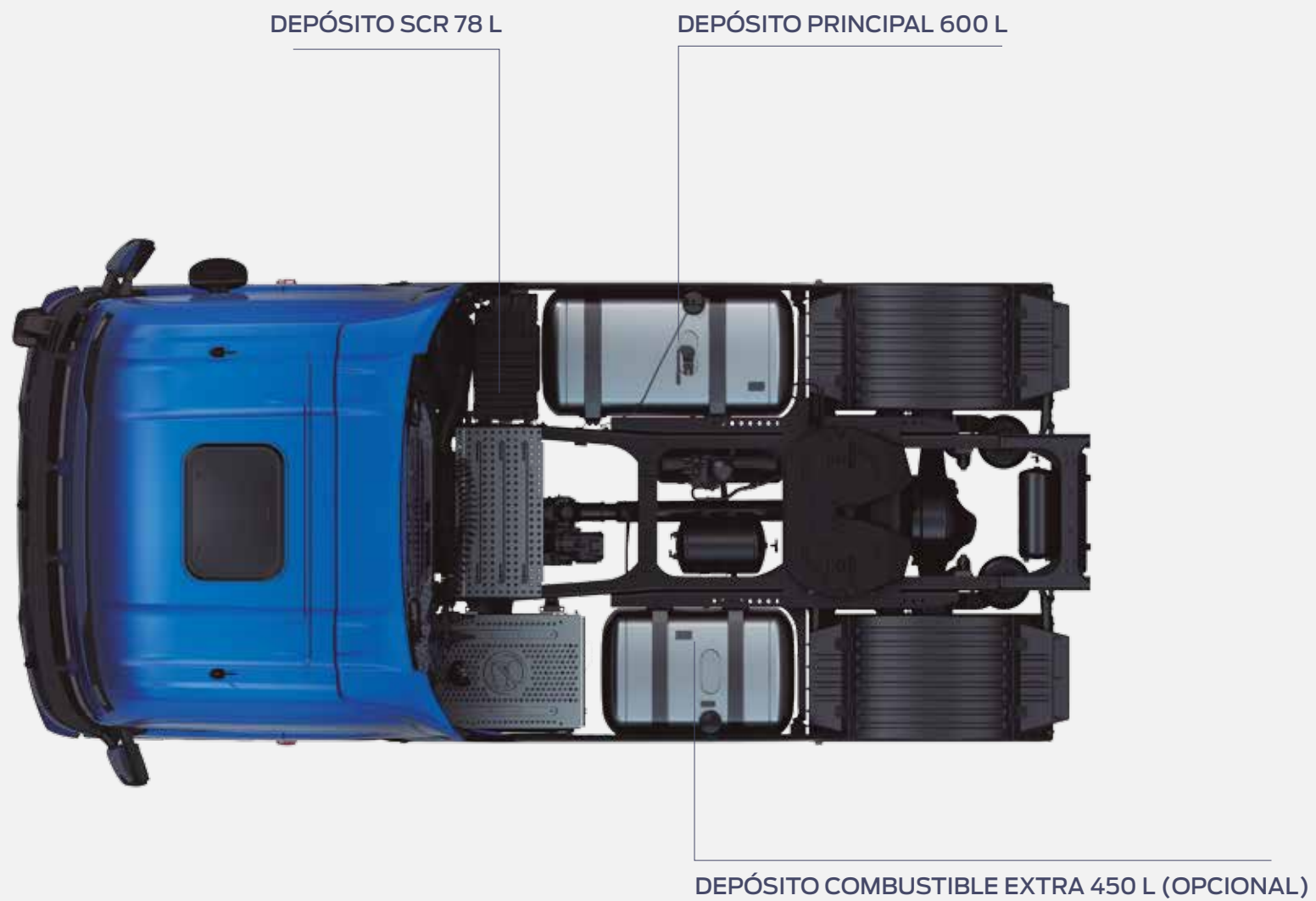

\*El nuevo modelo F-MAX Lowliner viene equipado con un depósito de 510 l+410 l

# EQUIPAMIENTO

## EQUIPAMIENTO INTERIOR Y EXTERIOR

	F-MAX	F-MAX LL
Luces de día de LED	■	■
Iluminación de asistencia a las maniobras	■	■
Luces antiniebla delanteras y traseras	■	■
Luces de cruce de LED	□	□
Visera parasol externa	■	■
Spoiler de techo	■	■
Spoiler lateral	■	■
Falda lateral	□	-
Llantas de aluminio	□	□
Depósito de combustible secundario	□	■
Luces automáticas	■	■
Sensor de lluvia	■	■
Volante de cuero	■	■
Interruptores de control de volante	■	■
Interruptores de control de volante	■	■
Panel de instrumentos de 8"	■	■
Sistema multimedia con pantalla táctil de 7,2"	□	□
Sistema de navegación específico para camión	□	□
Mininevera	□	□
Cafetera	□	□
Inclinación de cabina accionada eléctricamente	□	□
Calefactor cabina tipo húmedo	□	□
Calefactor de estacionamiento	□	□
Altura 5ª rueda 940 mm Disponibilidad con modo tracción secundaria	-	■
Altura mínima de los bajos ajustable (70 mm)	-	■

## CARACTERÍSTICAS TECNOLÓGICAS

ConnecTruck	■	■
Control de crucero	■	■
LDWS (Sistema de advertencia de abandono de carril)	■	■
AEBS (Sistema avanzado de frenado de emergencia)	■	■
Indicador de carga por eje	■	■
ESP (Programa electrónico de estabilidad)	■	■
ASR (Sistema antideslizamiento)	■	■
Eco Roll	■	■
Bloqueo del diferencial	■	■
Internet en el vehículo	■	■
Intarder + Control de crucero adaptativo	□	□
MaxCruise (Control de crucero predictivo)	□	□
TPMS (Sistema de control de temperatura y presión de neumáticos)	□	□

## PAQUETES

	COMFORT PLUS	LUXURY
Asiento del conductor (Tejido Premium)	■	■
Sistema multimedia con pantalla táctil de 7,2"	■	■
Mininevera	■	■
Calefactor de estacionamiento	■	■
ConnecTruck	■	■
MaxCruise (Control de crucero predictivo)	■	■
Inclinación de cabina accionada eléctricamente	■	■
TPMS (Sistema de control de temperatura y presión de neumáticos)	□	■
Llantas de aluminio	□	■
Cafetera	□	■
Luces de cruce de LED	□	■
Apoyabrazos doble en el asiento del pasajero	□	■
Falda lateral	□	■

■ STANDARD

□ OPCIONAL



- NO DISPONIBLE



F-MAX

# RED INTERNACIONAL DE FORD TRUCKS

A través de nuestra red extendida de concesionarios, somos capaces de entregar en poco tiempo y prestar la asistencia técnica que pueda necesitar allí donde esté.

-  CONCESIONARIO DE FORD TRUCKS (VENTA Y POSVENTA)
-  CENTRO DE SERVICIO DE FORD TRUCKS (POSVENTA)







Sharing the load

[www.fordtrucks.es](http://www.fordtrucks.es)

Reservado el derecho de cambiar las especificaciones, los colores y los precios de los modelos y los detalles ilustrados y descritos en esta publicación en cualquier momento.  
Las características de los accesorios estándar y opcionales de los vehículos pueden modificarse en un momento dado. Por este motivo, consulte con nuestros concesionarios autorizados.  
Las imágenes utilizadas en este catálogo pueden diferir de los vehículos en venta. La selección de cualquier accesorio opcional puede producir diferencias respecto a estas especificaciones.  
La marca denominativa Bluetooth® es propiedad de Bluetooth SIG, Inc. Los logotipos de Apple CarPlay® son propiedad de Apple Inc.